

1932R

ELEVADOR ELÉCTRICO DE TIJERA

JLG
reachingout®

Rendimiento

Altura de la plataforma – en posición elevada	5,8 m	19 pies
Capacidad de la plataforma	250 kg	550 lb
Capacidad en la extensión de la plataforma	113 kg	250 lb
Tiempo de ascenso/descenso	25/26 segundos	
Altura máxima de conducción	En posición totalmente elevada	
Peso*	1225 kg	2700 lb
Presión sobre el suelo	7,66 kg/cm ²	101 psi
Velocidad de conducción – en posición elevada	0,8 km/h	0,5 MPH
Velocidad de conducción – no elevada	3,2 km/h	2 MPH
Capacidad en pendientes	25%	
Radio de giro (interior)	Cero	Cero
Radio de giro (exterior)	1,68 m	66 pulg.

*Algunas opciones o las normas de algunos países aumentarán el peso.

Especificaciones estándar

Fuente de alimentación

Baterías	4 x 6 V, 220 Ah
Cargador	20 A (algoritmo universal)
Propulsión	Hidráulica en las ruedas delanteras

Depósito hidráulico

• Capacidad	17 L	4,5 galones EE. UU.
• Bomba	Engranajes de desplazamiento fijo	

Llantas

• Tamaño/tipo de la llanta (no dejan marcas)	323 x 35 mm	12,7 x 1,37 pulg.
--	-------------	-------------------

Frenos

- Fricción de discos múltiples

Características estándar

- Controles proporcionales
- Indicador de estado de la batería
- Receptáculo de 110 V de CA en la plataforma
- Alarma de movimientos
- Cargador SCR automático de 20 A
- Bocina
- Contador de horas
- Alarma y luz de inclinación
- Puntos de sujeción de amarre
- Control de la plataforma desmontable, movable
- Pernos niquelados
- Bujes del brazo de tijera que no necesitan lubricación
- Accesorio de mantenimiento tipo tijera
- Sistema activo de protección contra baches
- Puntos de elevación y amarre
- Huecos para las tenazas del montacargas
- Extensión de la plataforma accionada con el pie de 86 cm (34 pulg.)
- Puertas articuladas de acero
- Ventana con inclinación variable
- Cable de descenso manual
- Plataforma de acero con superficie con diseño de diamantes
- Juntas de pivote que no necesitan grasa
- Puerto del analizador para los diagnósticos
- Frenado dinámico
- Escalera desmontable



Accesorios y opciones

- Baliza ámbar intermitente
- Baterías AGM de 220 Ah
- Indicador digital de funciones múltiples (Multifunction Digital Indicator) (control de tierra)
- Puerta de cierre automático
- Paquete antivandalismo para los controles de tierra y controles de la plataforma
- Cargador "Eagle Performance"
- Convertidor de CA de 1000 W
- Alarma que responde al ruido ambiental

1932R

ELEVADOR ELÉCTRICO DE TIJERA

JLG
reachingout®

Dimensiones

Todas las dimensiones son aproximadas.

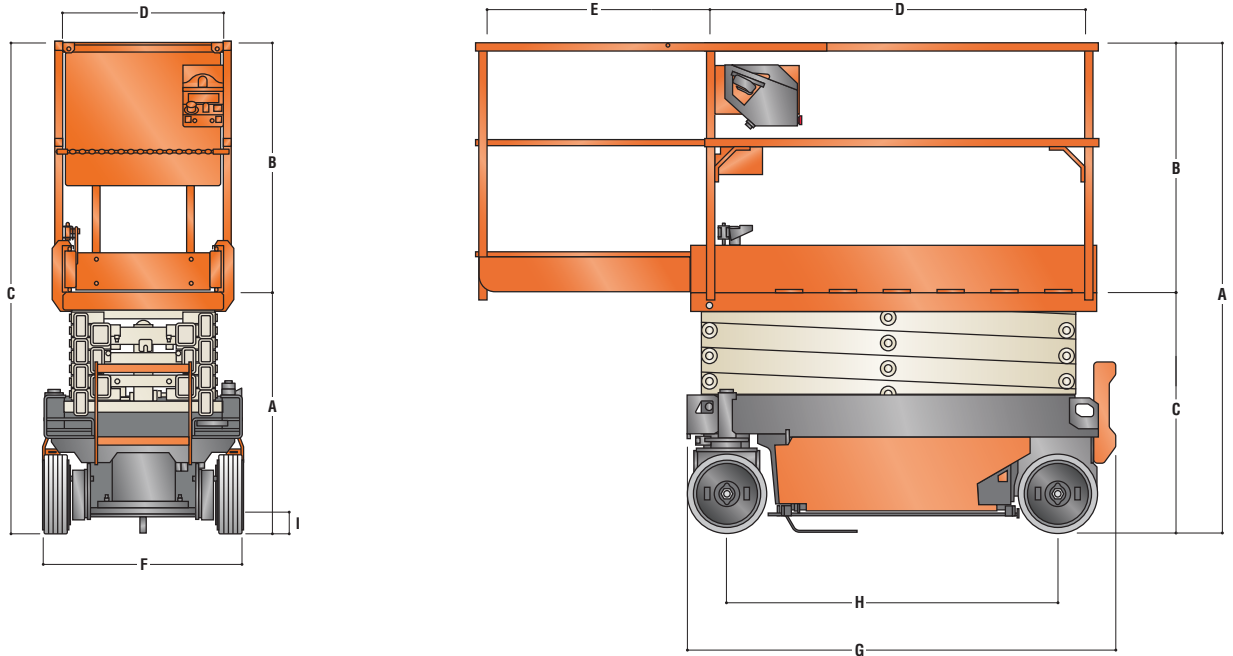

A. Altura de la plataforma; no elevada	0,981 m	38,6 pulg.
B. Altura de la barandilla de la plataforma	1,014 m	39,9 pulg.
C. Altura total	1,99 m	78,5 pulg.
D. Tamaño de la plataforma	0,64 x 1,59 m	25,4 x 62,7 pulg.
E. Extensión de la plataforma	0,862 m	34 pulg.

F. Ancho total	81 cm	32 pulg.
G. Longitud total	1,74 m	68,7 pulg.
H. Distancia entre ejes	1,34 m	53 pulg.
I. Espacio libre al suelo	7 cm	2,8 pulg.

La Garantía "1 y 5" de JLG

JLG Industries, Inc. respalda sus productos con su exclusiva garantía "1 y 5". Proporcionamos cobertura para todos los productos durante un (1) año completo y cubrimos todos los componentes estructurales principales especificados durante cinco (5) años. Debido a las mejoras continuas de los productos, nos reservamos el derecho de realizar cambios a las especificaciones y/o equipo sin notificación previa. Esta máquina cumple con, o supera, los reglamentos OSHA correspondientes en 29 CFR 1910.67, 29 CFR 1926.453, ANSI A92.6 y la norma CSA CAN3-B354.2-M82, de la manera en que fue fabricada originalmente y para las aplicaciones para las que fue diseñada.

Pieza N°: 3131505
Impreso en EE. UU.

JLG

JLG Industries, Inc.
1 JLG Drive
McConnellsburg, PA 17233-9533 EE. UU.
Teléfono +1 717 485-5161
Línea sin cargos en EE. UU. +1 877-JLG-LIFT
Fax +1 717 485-6417
www.jlg.com

Una empresa de Oshkosh Corporation